

第1回柳が崎ヨットハーバー艇庫利用者協議会親睦レース実施要綱

1. 目的 柳が崎ヨットハーバー艇庫利用者のセーリング技術向上と親睦を目的とする。
2. 主催 柳が崎ヨットハーバー艇庫利用者協議会 協賛 BB マリーナ
3. 適用規則 本大会は、セーリング競技規則『2017～2020 国際セーリング競技規則』、日本セーリング連盟規程、当該クラス規則、（以上は帆走指示書によって変更されたものは適用しない。）帆走指示書及び実施要綱を適用する。
4. 参加資格 柳が崎ヨットハーバー艇庫利用者で、セール No. を有するセーリングディンギー。
5. 参加申込 平成30年7月29日（日）までに各団体でまとめて1.～3. に申し込むこと。
 1. ハーバー管理事務所前のレターボックス 湖翔ヨット倶楽部へ申込書投入
 2. E-メールにて yix06713@nifty.com （草津ヨット協会 浅井）
 3. ファックスにて 077-565-1487（草津ヨット協会 浅井）。
6. 参加料 1艇につき シングル艇 500円、2マン艇 1,000円(ただし学生は無料とする)
参加料は大会当日に陸上本部にて支払うこと。
昼食と飲料は各自準備ください
7. 競技日程 平成30年8月5日（日）

午前 9時00分	受付	（柳が崎BYC艇庫前）
午前 9時30分	開会式	（柳が崎BYC艇庫前）
午前10時30分	第1レーススタート	

前のレース終了後引き続き第2レースを実施する。
（原則として午後3時00分以降には予告信号を発しない）

午後 4時30分	閉会式	（柳が崎BYC艇庫前）
----------	-----	-------------
8. 開催場所 滋賀県立柳が崎ヨットハーバー沖
9. コース 三角形+風上/風下コース S→1→2→3→1→3→F
10. レース数 本大会のレース数は2レースを予定する。
11. 大会の成立 本大会は1レースが成立していれば有効とする。
12. 得点方法 2017ビワコナンバーによる修正タイムを用いて算出する。
修正タイム＝（走行タイム/ビワコナンバー）×100
13. 賞 1位～6位賞品授与
14. 責任の否認 この大会の競技者は自分自身の責任で本大会に参加する。
主催団体、及びこれに関わる全ての団体、役員その他全ての関係者は本大会の前後、期間中に生じた物理的損害または身体障害もしくは死亡によるいかなる責任も負わない。
15. 連絡先 陸上本部：琵琶湖ヨット倶楽部（滋賀県立柳が崎ヨットハーバー内）
滋賀県大津市柳が崎1-2 艇庫番号1-1
連絡先携帯 080-1423-7002（中村 学）
16. ビワコナンバ（抜粋）

84：470、SS	86：シーホース	88：テザー、モス	91：レーザ、シーホップ、スナイフ
93：FJ	94：レーザ、ラジアル、シーホップ	SR、スカウ	100：420
107：ミニホップ	108：A級	117：トッパー	

以上

帆走指示書

- 出艇申告 陸上本部にて出艇申告をすること。サインによる。
- レース要項 第1レース予告予定 AM10:25
第2レーススタート予告 第1レース終了後約引きつづき行う。
但し、天候その他の事情により2回のレースが出来なかった場合は1回のレースにより順位を決定する。
- 適用ルール 国際セーリング競技規則 2017~ 日本セーリング連盟規定、当該クラス規則及び本帆走指示書
- 得点 RSS付則A低得点方式を適用し順位を決定する
2017ビワコナンバーによる修正タイムを用いて算出する。
- クラス旗 全艇種共通とし湖翔ヨット倶楽部旗を用いる。
- スタート 全艇同時スタート。
- コース 三角コース(下図)。スタート及びフィニッシュはリミットマークと本部船マストとの間とする。マークは赤色の球形体を用いる。
- リコール RSS26に従い信号が発せられる。ゼネラルリコール後、新たに行なうスタートはラウンド・アン・エンド規則(1分間ルール)を適用する。
- タイムリミット 先頭艇のフィニッシュ後30分とする。これ以後フィニッシュした艇についてはDNFとして得点される。
- 失格に代わ RSS44.2(720度回転)を適用する。
- リタイヤ リタイヤした艇は、すみやかに本部艇、または、レスキュー艇に連絡しなければならない。
- 安全備品 乗員は離岸から着岸まで十分な浮力を持つライフジャケットを着用しなければならない。
- 責任の所在 スタートをするかしないか、あるいはレースを継続するかどうかを決める責任は各艇にある。
- 抗議 RSS61に基づき抗議しなければならない。受付はレース終了後1時間以内とする。

***** オリンピック精神に則り、参加選手諸君全員のフェアプレーとシーマンシップに期待します *****

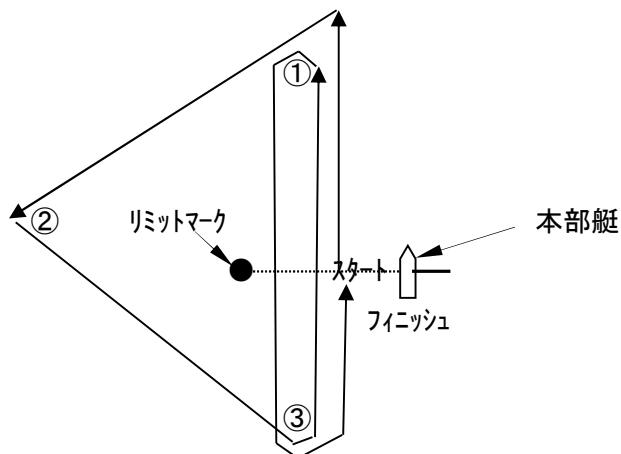

以上